



Строительный бизнес: новые вызовы и возможности

Череповец
6 апреля 2022 года

ЕГОРЕНКОВ МАКСИМ

Генеральный директор
ООО “СТРОЙМАТИК”



Программа бизнес-завтрака

рассчитана на 2 часа, но расходиться сразу необязательно 😊

1. **Краткое знакомство**
2. **Трансформация неизбежна: строительные технологии, которые "выстрелят"** - Максим Егоренков, генеральный директор ООО «СТРОЙМАТИК»
3. **Деревообрабатывающая индустрия. Происходит ли переориентация на внутренний рынок? Новые возможности для бизнеса** - Никита Рыбин, эксперт компании NORDECO
4. **Объединяй и властвуй: как коллаборации брендов помогают развитию бизнеса** - Наталья Морозова, руководитель отделения квалификации ОСФ ООО «СТРОЙМАТИК»
5. **Про эффективные формы поддержки строительного бизнеса в период санкций** - Оксана Андреева, директор АНО Агентство Городского Развития, Оксана Башаркевич, директор АНО Центр гарантийного обеспечения МСП
6. **Розыгрыш призов**

Как получить максимум пользы от бизнес-завтрака?

- Отключить звук у телефонов
- Познакомиться
- Позавтракать 😊
- Активно участвовать, задавать вопросы
- Остаться до конца мероприятия

Давайте познакомимся!

- **Есть ли здесь владельцы и руководители строительных компаний?**
- **Кто хочет кратко представиться, рассказать о компании и ваших ожиданиях от бизнес-завтрака?**

О компании «СТРОЙМАТИК»

С 2005 года компания занимается разработкой и производством различной спецтехники.

В 2015 году компания СТРОЙМАТИК придумала использовать в строительстве фундамента для малоэтажных домов железобетонные сваи меньшего сечения, аналогичные тем, что давно применяются в многоэтажном и промышленном строительстве.



Технология фундаментов на ж/б сваях «Стройматик»

Технология позволяет в короткие сроки (1 — 2 дня) возводить фундамент на забивных ж/б сваях сечением 150x150, 200x200 длиной до 5 м.; 300x300 мм длиной до 6 м.

Сваи погружаются в почву методом забивки, при помощи компактной сваебойной установки.



За 5+ лет технология получила признание в России и за рубежом

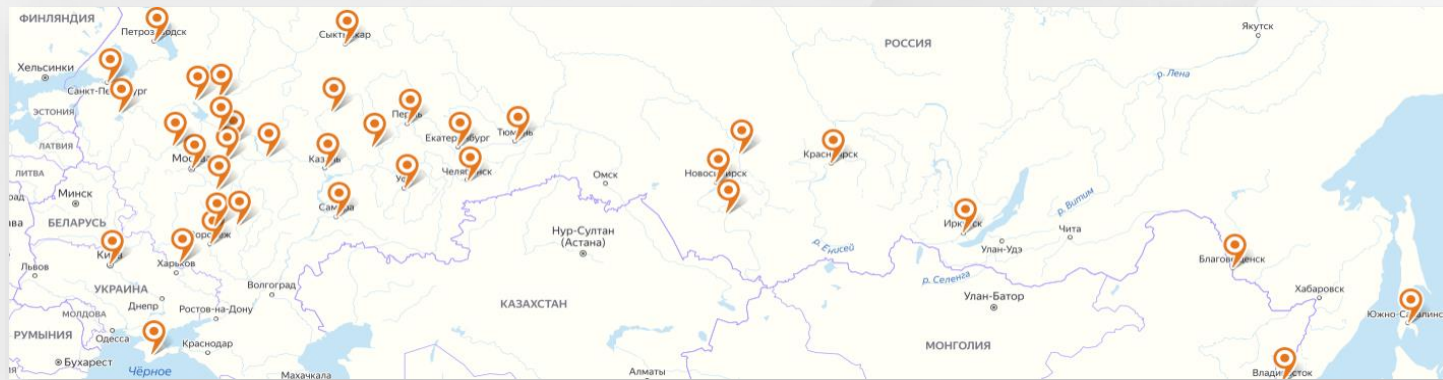

- Выпущено >400 сваебойных установок
- Франшиза в 39 регионах
- Беларусь, Казахстан, Украина, США

Наши партнеры и клиенты



Строительный рынок и технологии в США

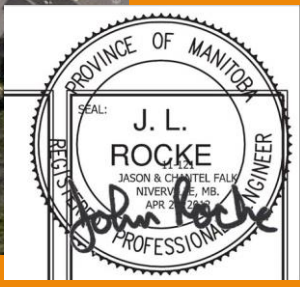









Home Depot logo: You're shopping Broomfield, CO. Delivering to 80025. What can we help you find today? My Account, Lists, Cart | 0 items.

All Departments: Home Decor, Furniture & Kitchenware, DIY Projects & Ideas, Project Calculators, Installation & Services, Specials & Offers, Local Ad.

Home / Building Materials / Concrete, Cement & Masonry / Concrete Mix

Internet #10509821, Model #100460, Store (SL) 484203

50 lb. Fast-Setting Concrete Mix

by **Quikrete**

★★★★★ (182) Write a Review Questions & Answers (401)

Broomfield Store
✓ 410 in stock Aisle 28, Bay 023 Text to Me

- Concrete Mix sets hard in just 20-40 minutes
- Ideal for setting post with no mixing required
- Easy to use by simply adding water
- See More Details

\$5.87 Buy 96 or more \$5.28

Save up to \$100 on your qualifying purchase. Apply for a Home Depot Consumer Card!

How to Get It: Buy in Store, Ship to Home, Scheduled Delivery





STEP-BY-STEP: RETROFITTING A NEW WYE FITTING

1. Mark a section that's equal to the new wye plus 6 in. on either side.

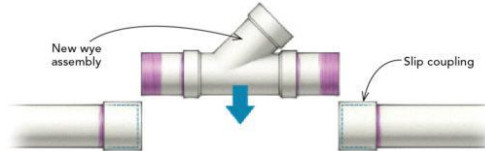

2. Preassemble new wye and stub outs before applying primer and adhesive to the new assembly, slip couplings, and existing pipe ends.



3. Slide the couplings onto the existing pipe just far enough to allow the placement of the new wye assembly before quickly sliding them back to finish the job.



FREE HOME DELIVERY You're shopping at **Broomfield** Delivering to 80020 OPEN until 10 pm

What can we help you find today? My Account Lists Cart | 0 items

All Departments | Home Decor, Furniture & Kitchenware | DIY Projects & Ideas | Project Calculators | Installation & Services | Specials & Offers

Home / Plumbing Accessories / Pipe Cement, Primer & Cleaner

Internet #102151578 Model #302483 Store SKU #482020 Store SO SKU #1000413407

Oatey #30248

HANDY PACK

CONJUNTO UTILITARIO

FOR PVC, CPVC PURPLE PRIMER
Imprimador Púrpura

REGULAR CLEAR PVC CEMENT
Cemento Transparente

Best Seller

8 oz. Purple CPVC and PVC Primer and Regular Clear PVC Cement Combo Pack by Oatey

★★★★★ (1117) Write a Review Questions & Answers

Broomfield Store

✓ 111 in stock - Aisle 17, Bay 006 Text to Me

- PVC pipe cement is environmentally friendly with low VOC
- Ideal to cement PVC pipes and fittings together
- Pipe cement often referred to as PVC glue
- See More Details

\$7.97

Save up to \$100 on your qualifying purchase. Apply for a Home Depot Consumer Card

How to Get It Delivering to 80020

Store Pickup
Ship to Home
Subscribe







Строителям Вологодской области



Группа ВК:

для профессионалов в сфере строительства,
работающих в Вологодской области:

- актуальные новости,
- обмен опытом,
- поддержка экспертов
- поиск деловых партнеров.

https://vk.com/stroiteli_vologodskayaoblast



**Деревообрабатывающая индустрия.
Происходит ли переориентация на
внутренний рынок?
Новые возможности
для бизнеса**

РЫБИН НИКИТА

Эксперт ГК АО "ЧФМК"





Фибролитовые плиты **NORDECO**

для отделки и
строительства





Состав NORDECO

Фибролитовые плиты NORDECO wood cement boards — многофункциональный, экологически чистый и безопасный строительный материал, удовлетворяющий всем критериям современного, комфортного и безопасного жилья.

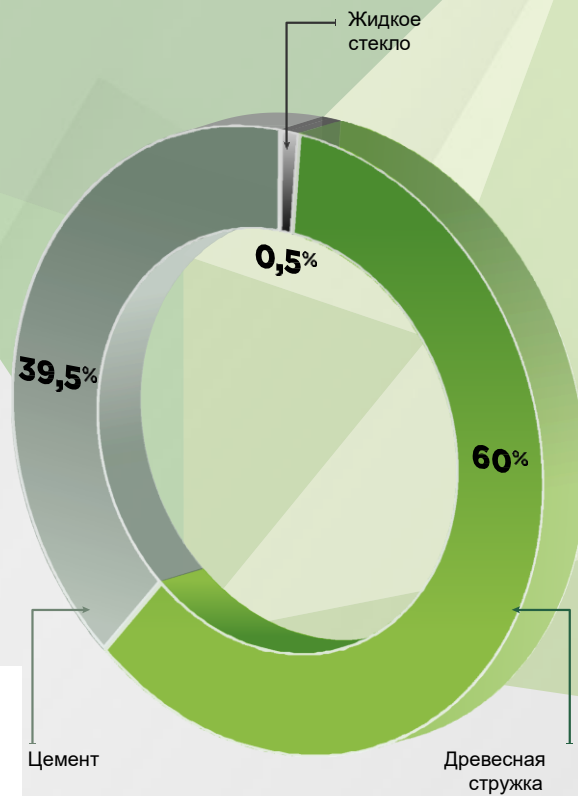



Достоинства фибролитовых плит NORDECO



1 Экологическая
безопасность



2 Высокая
огнестойкость



3 Высокая
паропроницаемость



4 Высокая
термоаккумулирующая
способность



5 Высокая
звукопоглощающая
способность



6 Стойкость
к воздействию
термитов и грызунов



7 Совместимость
с многими видами
отделочных материалов



8 Легко обрабатываются
любым режущим
инструментом



9 Экологически
безвредное
производство



10 Морозо-
устойчивость



Размеры и толщины фибритовых плит

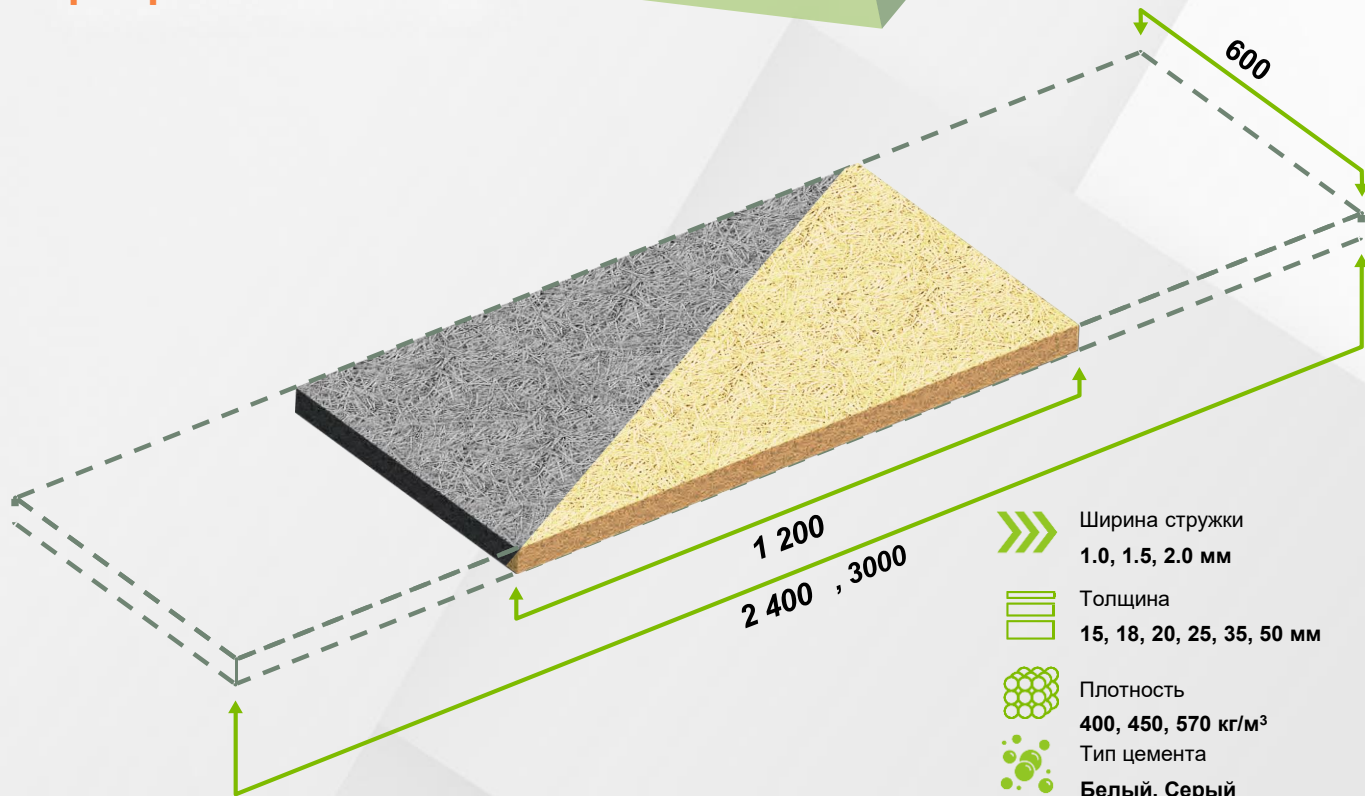



Малоэтажное монолитное строительство

Паспорт Продукта

Показатель	Значение
Цемент	Серый
Окраска	Нет
Плотность	570кг/м3 для ручной заливки и плит фундамента и для ленточных фундаментов и стен
Толщины	15- 18- 25- 35 -50 мм,
Формат	3000/2400/1200* 600
Прочность на изгиб	от 2х МПА, для ручной заливки и плит и для ленточных фундаментов и стен
Основное применение	<ul style="list-style-type: none">• Несъемная опалубка фундамента• Несъемная опалубка стен
Товары заменители	<ul style="list-style-type: none">• Доска, Фанера,• ЦСП, СМЛ
Преимущества	<ul style="list-style-type: none">• Утепление бетонных стен и фундамента,• Дополнительная шумоизоляция• Совместно с ППС - негорючая конструкция• Технологичность и скорость• Готовая отделка в некоторых случаях



- Применение фибролита в несъемной опалубке наиболее интересно как комплексное решение: заливка –утепление-отделка за одну операцию
 - Использование вместе с пенополистиролом для стен дает конструкции негорючесть.



Ростверк с использованием «NORDECO» и «Стройматик»

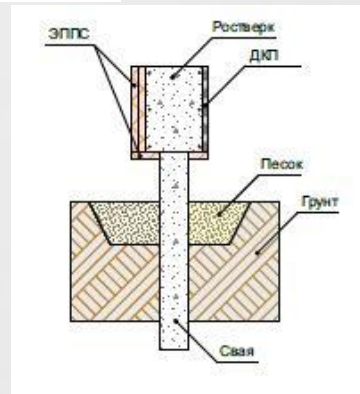
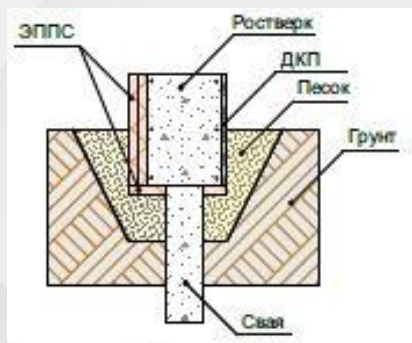
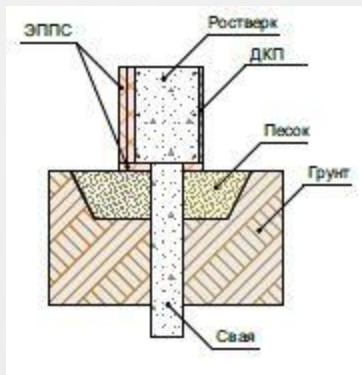
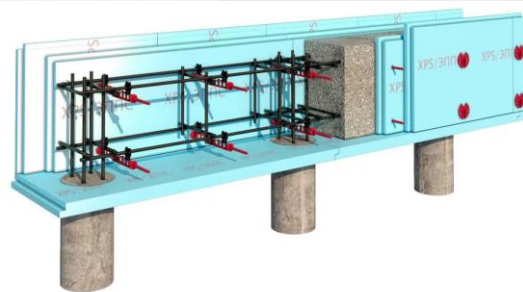



Каркасные дома на сваях «Стройматик»





Каркасное домостроение в СПб









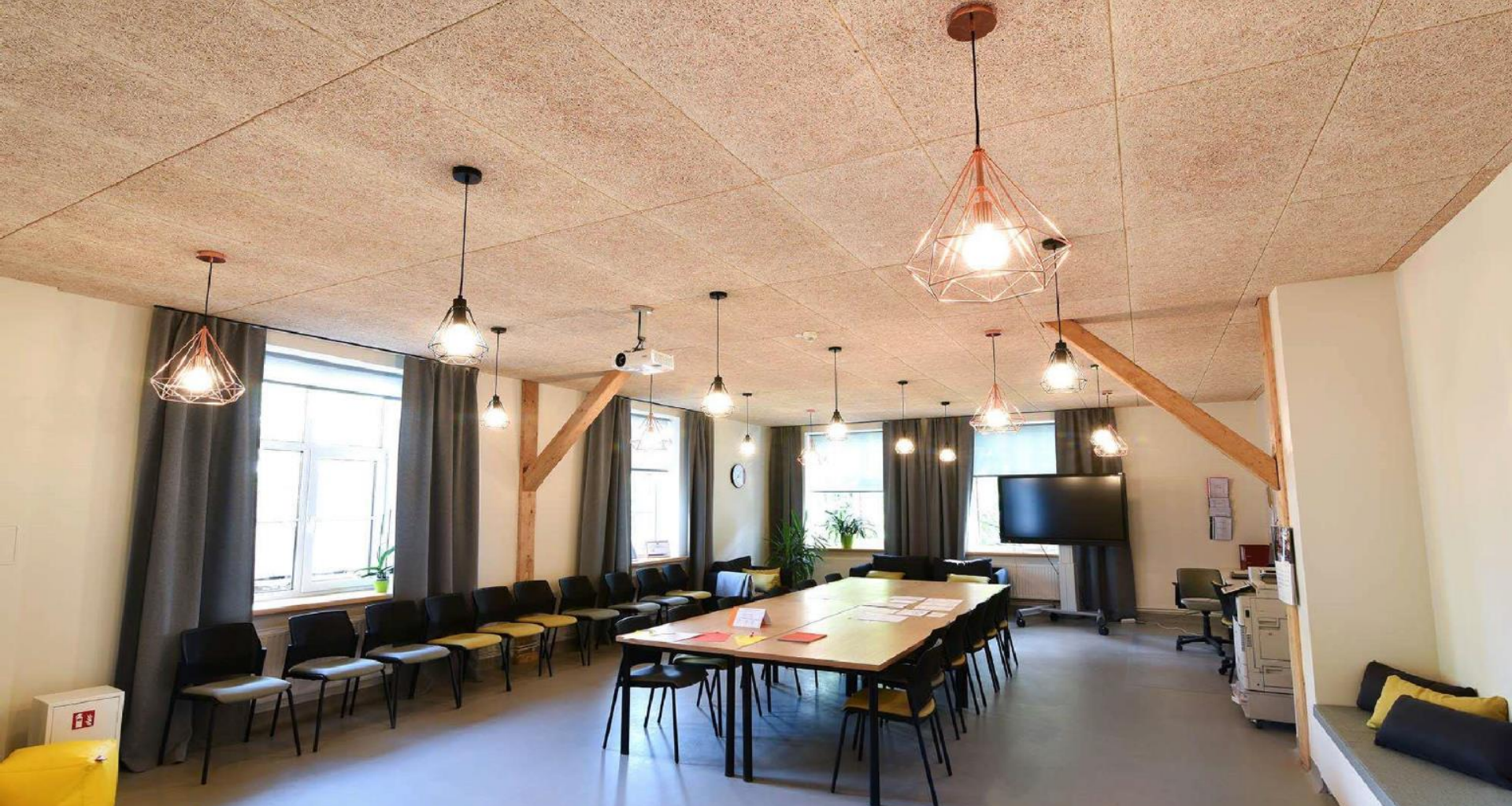



























Спасибо за внимание!

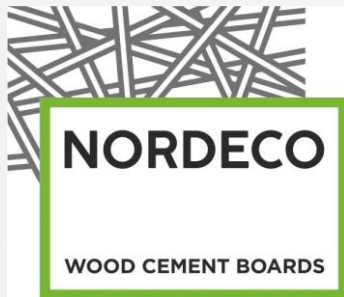

nordecowcb.ru



+7 (8202) 20-00-12



sales@nordecowcb.ru

Рыбин Никита
+7 921 257 29 69
marketing@nordecowcb.ru

МОРОЗОВА НАТАЛЬЯ

**Объединяй и властвуй: как
коллаборации брендов
помогают развитию
бизнеса**

МОРОЗОВА НАТАЛЬЯ

Руководитель отделения
квалификации отдела
строительства фундаментов
ООО “СТРОЙМАТИК”



Внимание вопрос:

**От чего зависит прибыль
строительной компании
за сезон?**

Как увеличить прибыль строительной компании за сезон:

1. Продать больше
2. Выполнить больше проектов
3. Увеличить средний чек
4. Уменьшить затраты (без потери качества)

**Технология
«СТРОЙМАТИК» может
повлиять на каждый из
этих 4-х параметров!**

Но вначале немного истории...

История свайных фундаментов

- Сваи известны тысячи лет
- Ж/Б широко применяются в промышленном строительстве
- Их ценят за долгий срок службы и высокую несущую способность



Но для частного домостроительства
ж/б сваи были недоступны или
экономически невыгодны

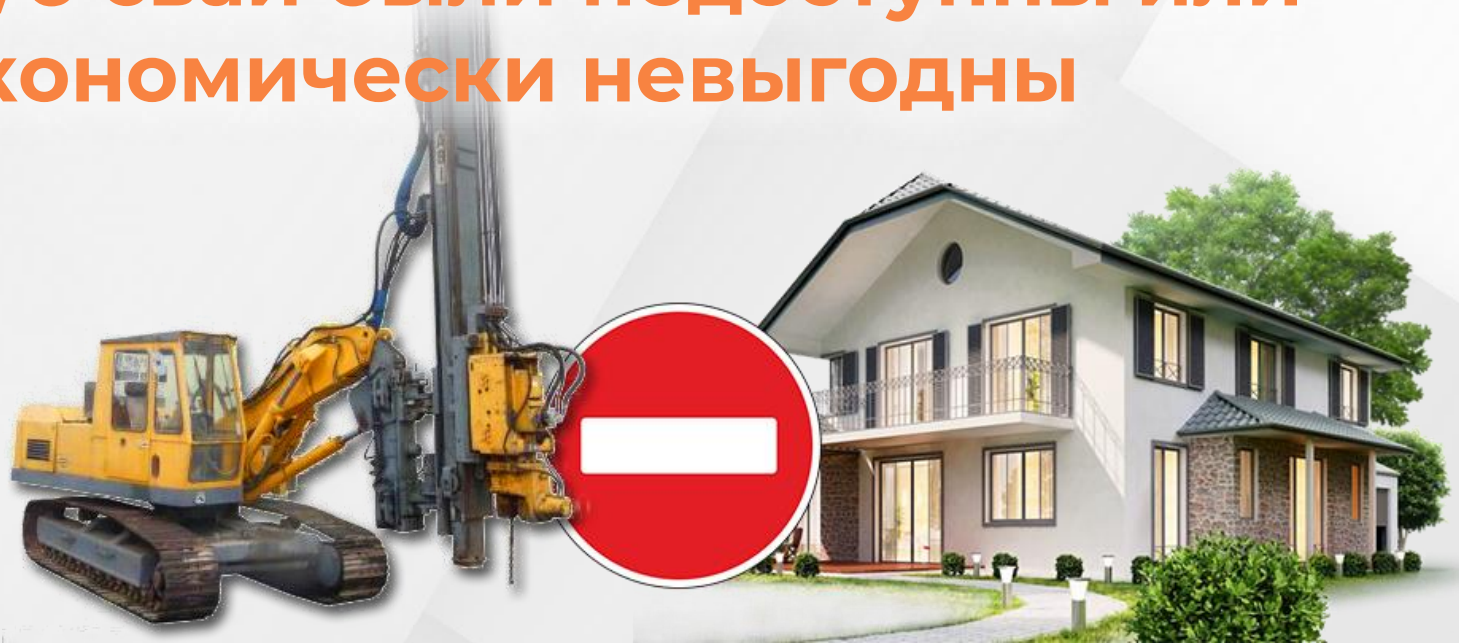

Как компания «Стройматик» изменила ситуацию?

- Мы создали первую в мире компактную сваебойную установку для ж/б свай на гусеничном ходу в 2015 году
- Под стандартные ГОСТ-овские ж/б сваи 200-го сечения
- Потом нашли партнеров и разработали ТУ на сваи 150 сечения и наладили серийное производство



Технология фундаментов на ж/б сваях «Стройматик»

Технология позволяет в короткие сроки (1 — 2 дня) возводить фундамент на забивных ж/б сваях сечением 150x150, 200x200 длиной до 5 м.; 300x300 мм длиной до 6 м.

Сваи погружаются в почву методом забивки, при помощи компактной сваебойной установки.

Преимущества по сравнению с другими типами фундаментов

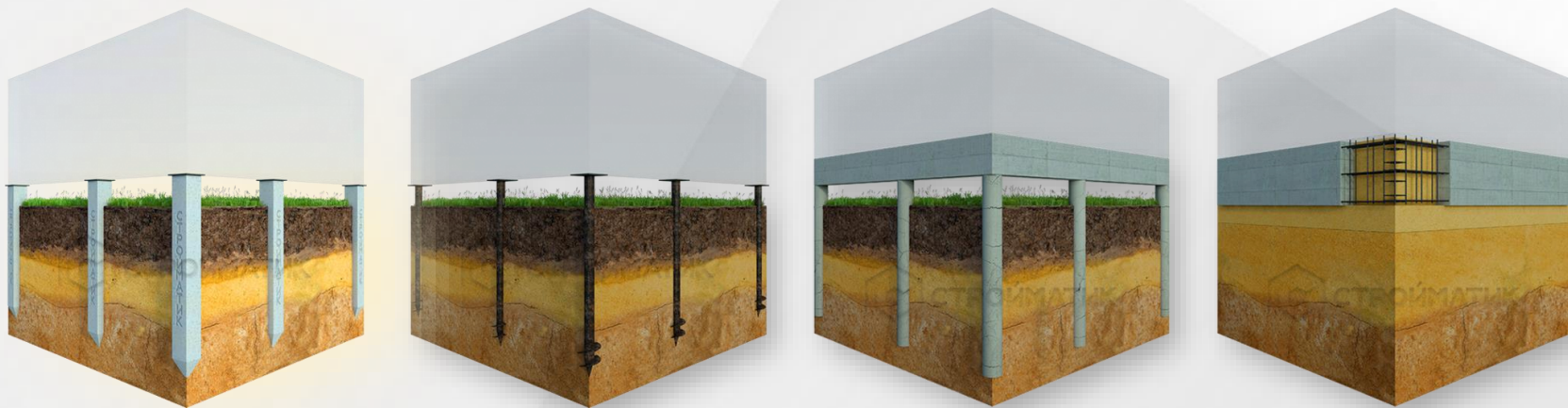

Фундамент из забивных ЖБ свай



- ✔ Возводится за 1 день
- ✔ Можно строить в день возведения
- ✔ Максимальная нагрузка на 1 сваю до 60 т (в зависимости от типа грунта)
- ✔ Срок гарантированной эксплуатации – более 100 лет.
- ✔ Подходит для любых типов грунтов и рельефа местности
- ✔ Стоимость возведения около 110 т.р. за фундамент 8 x 8 м.

Плита

Лента

Буронабивные сваи

Винтовые сваи

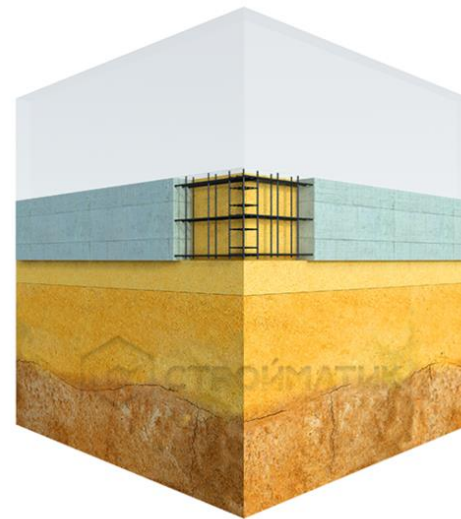

- ✖ Возводится за 5-7 дней
- ✖ Можно строить через 20 дней от заливки (по СНиП)
- ✖ Нельзя строить на склонах (требуется комбинация со сваями)
- ✖ Стоимость возведения около 180 т.р. за фундамент 8 * 8 м

Фундамент из забивных ЖБ свай



- ✔ Возводится за 1 день
- ✔ Можно строить в день возведения
- ✔ Максимальная нагрузка на 1 сваю до 60 т (в зависимости от типа грунта)
- ✔ Срок гарантированной эксплуатации – более 100 лет.
- ✔ Подходит для любых типов грунтов и рельефа местности
- ✔ Стоимость возведения около 110 т.р. за фундамент 8 x 8 м.

Плита

Лента

Буронабивные сваи

Винтовые сваи

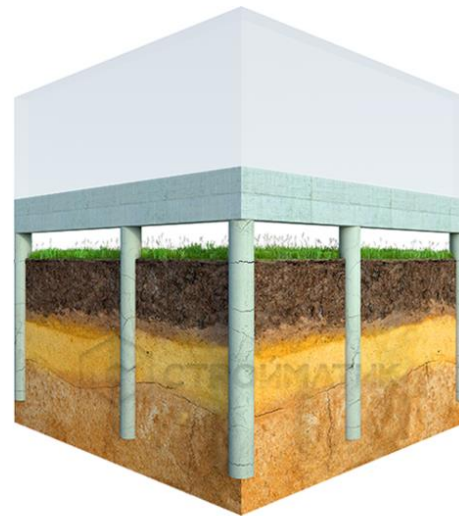

- Возводится за 5-7 дней
- Можно строить через 20 дней от заливки (по СНиП)
- Стоимость возведения (по СНиПам) около 150 т.р. за фундамент 8*8 м.
- Много скрытых работ, бетон поставляется на стройплощадку, как правило от неконтролируемого поставщика – сложно проконтролировать качество

Фундамент из забивных ЖБ свай



- ✔ Возводится за 1 день
- ✔ Можно строить в день возведения
- ✔ Максимальная нагрузка на 1 сваю до 60 т (в зависимости от типа грунта)
- ✔ Срок гарантированной эксплуатации – более 100 лет.
- ✔ Подходит для любых типов грунтов и рельефа местности
- ✔ Стоимость возведения около 110 т.р. за фундамент 8 x 8 м.

Плита

Лента

Бурунабивные сваи

Винтовые сваи

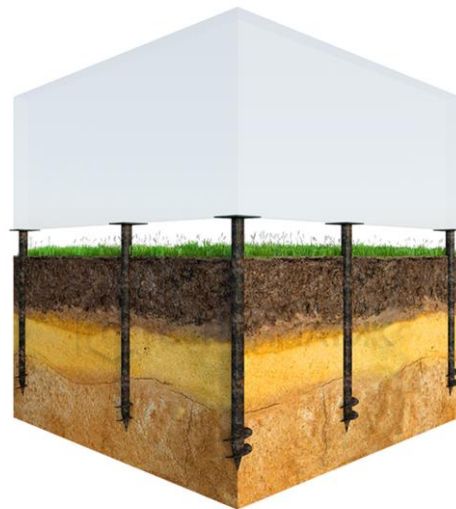

- ✔ Возводится за 1 день
- ✖ Грунт при завинчивании сваи разрыхляется и несущая способность сваи снижается — фундамент проседает в течение 2-3 лет
- ✖ Максимальная нагрузка на 1 сваю не более 3 т
- ✖ Является временным фундаментом, срок уверенной эксплуатации не более 30 лет (если свая выполнена по ГОСТу – с чугунным наконечником), в противном случае – около 10-15 лет
- ✔ Стоимость возведения от 110 т.р. за фундамент 8 * 8 м.

Спектр применения

- Малоэтажное строительство
- Промышленное строительство
- Заборы
- Пирсы, причалы
- Монтаж ограждений (столбы, шумозащита)
- Шпунт Ларсена

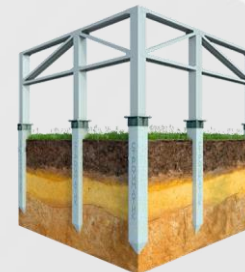
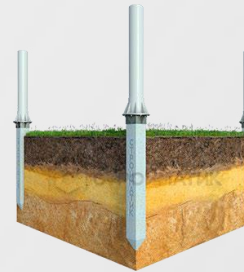
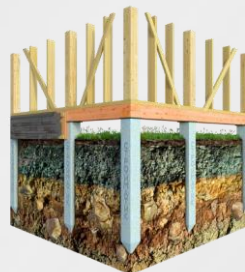

Любое частное, малоэтажное строительство



Промышленное строительство



Заборы



Берегоукрепление



Пирсы и причалы



Погружение металлических труб



Установка ограждений



Как мы работаем?

1. Проектирование СП и расчет сметы
2. Заключение договора
3. Логистика
4. Монтаж свай
5. Документы (акты)
6. Гарантия – 5 лет



**Как это все может
повлиять на ваши продажи
и прибыль?**

1. Продать больше объектов за счет более выгодных условий для клиента:

- Смета на фундамент меньше, до -40%
- Быстрее на 2-4 недели
- Надежный фундамент (с юридически значимой гарантией на 5 лет)
- Без земляных работ и грязи на участке

2. Выполнить больше объектов за сезон, за счет:

- Сокращения сроков строительства на 2-3 недели
- «Растягивания» сезона за счет всесезонности и всепогодности монтажа ж/б свай

3. Увеличить средний чек, за счет выполнения дополнительных услуг:

- Заборы
- Пирсы и причалы
- Берегоукрепления
- Террасы
- И т.д.

4. Снизить себестоимость за счет:

- Экономичности технологии «Стройматик»
- Специальных партнерских цен для домостроительных компаний
- Участия в программе лояльности (скоро)

Как заработать больше, если вы не строите дома?

Партнерская программа

Вопросы



Контакты

8 (800) 550-42-27

zkz@stroimatic.ru

www.stroimatic.ru



АНДРЕЕВА ОКСАНА

Директор Агентства Городского Развития

**Про эффективные формы
поддержки строительного
бизнеса в период санкций**



Льготные кредиты застройщикам

- ✓ Компании, занимающиеся жилищным строительством, смогут рассчитывать на субсидирование процентной ставки по кредитам.
- ✓ Механизм господдержки подразумевает готовность банков предоставлять застройщикам кредиты по ставке **не выше 15%** годовых. В этом случае на возмещение недополученных доходов банку будет выделяться субсидия, покрывающая **7,5%** ставки.
- ✓ **Срок получения** – до **31 декабря 2023** года.

Льготные кредиты для МСП

- ✓ Льготные кредиты по ставке **до 15%** годовых для **микро- и малого** бизнеса, по ставке **13,5%** – для **средних** предприятий.
- ✓ **Срок получения** – **2022** год.

МСП Банк

✓ **Кредит Экспресс-поддержка**

Выдача за **72** часа. До **10 млн** рублей. Без залога

Фонд ресурсной поддержки



Микрозаем для
пострадавших
отраслей



"Самозанятый
гражданин"



"Общепит"



"Лёгкий старт"



"Возобновляемый"



"Развитие"



"Надёжный
клиент"



"Экспортер"

Льготная ипотека

- ✓ **С 1 апреля** максимальный размер кредита в рамках программы «Льготная ипотека» будет увеличен с **3** млн до **6** млн рублей.
- ✓ Льготная ставка по договорам, заключённым с **1** апреля, будет составлять **до 12%** годовых. Для граждан, которые взяли кредит **до 1 апреля**, ставка останется прежней – **до 7%** годовых.
- ✓ **Срок действия программы** – до **1** июля **2022** года.
- ✓ **В рамках семейной ипотеки** кредиты по льготной ставке **до 6%** годовых можно получить на покупку жилья или строительство частного дома.
- ✓ **По сельской** ипотечной программе ставка также останется на прежнем уровне – **3%**.

СПАСИБО ЗА ВНИМАНИЕ!

Наши контакты:



<https://www.agr-city.ru/>



(8202) 20-19-28



info@agr-city.ru

БАШАРКЕВИЧ ОКСАНА

Директор АНО Центр гарантийного
обеспечения МСП

Гарантийная поддержка бизнеса



В случае отсутствия у организаций/ предпринимателей/ самозанятых граждан необходимого залога при оформлении банковских кредитов, гарантий, договоров лизинга или займа предоставляется государственная поддержка – поручительство Центра

Условия предоставления поручительств

Размер поручительства:

- не более **75%** от суммы заемных средств
- не более **50%** от суммы заемных средств - при его использовании на пополнение оборотных средств для предприятия и ИП, занимающихся оптовой или розничной торговлей

Срок поручительства - **до 10 лет**

Вознаграждение **Центра за поручительство** составляет **от 0,5% до 1%** годовых от суммы поручительства

Срок рассмотрения документов – от 1 до 5 рабочих дней

Гарантийный лимит на одного Заемщика в рамках одного договора не может превышать:

25 млн. рублей для юридических лиц;

18 млн. рублей для индивидуальных предпринимателей;

500 тыс. рублей для самозанятых граждан.



Партнёры

БАНКИ-ПАРТНЕРЫ ЦЕНТРА:

- ПАО «Сбербанк России»
- ПАО «Промсвязьбанк»
- ПАО «Банкт СГБ»
- АО «Россельхозбанк»
- ПАО «МТС-банк»
- АО «Альфа-Банк»
- ПАО «БАНК УРАЛСИБ»
- АО «МСП Банк»
- ПАО «Банк ФК Открытие»
- Банк ВТБ (ПАО)
- АО «Банк «Вологжанин»

ЛИЗИНГОВЫЕ КОМПАНИИ-ПАРТНЕРЫ:

- АО "РЕГИОНАЛЬНАЯ ЛИЗИНГОВАЯ КОМПАНИЯ ЯРОСЛАВСКОЙ ОБЛАСТИ"

ФОНДЫ-ПАРТНЕРЫ ЦЕНТРА:

- Некоммерческая организация «Фонд развития моногородов»
- Микрокредитная компания Вологодской области «Фонд ресурсной поддержки малого и среднего предпринимательства»

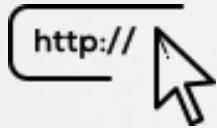

www.cgo35.ru



(8202) 44-29-27

Вы предприниматель или самозанятый?
Отказывают в кредите?
Не хватает залога?



**МЫ ПРЕДОСТАВЛЯЕМ ПОРУЧИТЕЛЬСТВА
ДО 25 000 000 РУБЛЕЙ
ПО КРЕДИТАМ, БАНКОВСКИМ ГАРАНТИЯМ,
ДОГОВОРАМ ЛИЗИНГА И ЗАЙМАМ**

АНО Центр гарантийного обеспечения МСП

**МОЙ
БИЗНЕС**
гарантии по кредитам
и лизингу

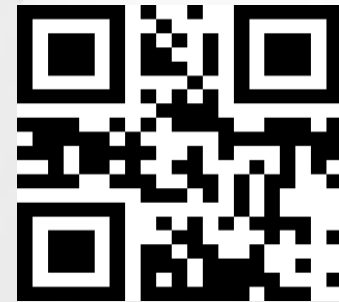



БИЗНЕС
ЗАВТРАК

Спасибо за внимание!